

Технические данные продукта XUK0AKSAM12

Характеристики

Фотоэлектрический датчик HO/H3 PNP/NPN



Описание

Серия продукта	OsiSense XU
Название серии	Универсальный многорежимный
Тип электронного датчика	Фотоэлектрический датчики
Наименование датчика	XUK
Конструкция датчика	Компактный 50 x 50
Система обнаружения	Многорежимный
Материал	Пластик
Тип выходного сигнала	Дискретный
Тип цепи питания	Пост. ток
Способ электромонтажа	3-проводн.
Тип дискретного выхода	PNP или NPN
Функция дискретного выхода	1 Н.О. или 1 Н.З. программир.
Электрическое соединение	1 вилка M12, 4 контакта
Специальная область применения продукта	-
Излучение	Инфракрасный рассеянный Инфракрасный рассеивание, с подавлением фона Инфракрасный сквозной луч Красный поляризов. рефлексный
[Sn] номинальная дальность обнаружения	0.28 м рассеивание, с подавлением фона 0.8 м рассеянный 4 м поляризов. рефлексный требуется отражатель XUZC50 30 м сквозной луч требуется передатчик XUK0AKSAM12T

Дополнительно

Материал шкафа	PBT
Материал линзы	PMMA
Макс. дальность обнаружения	35 м сквозной луч 0.28 м рассеивание, с подавлением фона 1.2 м рассеянный 5.7 м поляризов. рефлексный
Тип выхода	Полупроводниковых выхода
Добавьте на выходе	С выходом аварийной сигнализации, <= 50 мА с защита от перегрузки и короткого замыкания
Светодиодный индикатор состояния	1 светодиод (зеленый) для питание 1 светодиод (красный) для нестабильность 1 светодиод (желтый) для состояния выхода
Номинальное напряжение питания [Us]	12...24 V пост. ток с защита от включения с обратной полярностью
Пределы напряжения питания	10...36 В пост. ток
Коммутационная способность, мА	<= 100 мА (защита от перегрузки и короткого замыкания)
Частота коммутации	<= 250 Hz
Падение напряжения	<= 1.5 В (замкнутое состояние)
Потребляемый ток	<= 35 мА (холостой ход)
Задержка первого вкл.	< 200 мс
Задержка отклика	< 2 мс
Задержка восстановления	< 2 мс
Установка	Самообучение
Глубина	50 мм
Высота	50 мм
Ширина	18 мм

В этом документе представлено общее описание и/или технические характеристики соответствующих продуктов. Данный документ не предназначен для использования и не должен использоваться для того, чтобы определить пригодность или надежность этих продуктов для определенных пользовательских приложений. Пользователь или интегратор обязан выполнить надлежащий и полный анализ рисков, оценку и испытания продуктов с учетом соответствующей области применения. Компания Schneider Electric Industries SAS и любые ее филиалы и дочерние предприятия не несут ответственность за неправильное использование приведенной в этом документе информации.

Эксплуатационные характеристики

сертификация продукта	CE CSA UL
рабочая температура окружающей среды	-25...55 °C
температура окружающей среды при хранении	-40...70 °C
виброустойчивость	7 gn, амплитуда = +/- 1,5 мм (f = 10...55 Гц) в соответствии с IEC 60068-2-6
ударопрочность	30 gn (продолжительность = 11 мс) в соответствии с IEC 60068-2-27
степень защиты IP	Двойная изоляция IP65 в соответствии с IEC 60529

Экологичность предложения

Статус долгосрочного предложения	Продукт не относится к категории Green Premium
Директива RoHS (формат даты: YYWW, 2 цифры года #N/A и 2 цифры номера недели)	
Регламент REACH	Содержание особо опасных веществ не превышает пороговую величину

Contractual warranty

Период	Срок гарантии на данное оборудование составляет 18 месяцев со дня ввода его в эксплуатацию, что подтверждается соответствующим документом, но не более 24 месяцев с даты поставки
--------	---

Dimensions

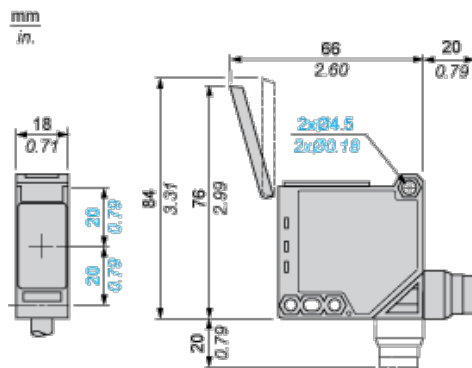

Mounting and Clearance

Possible Orientation of Elbowed Connector

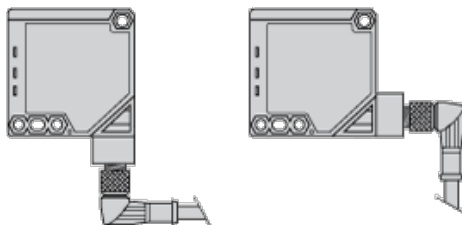

Wiring Schemes

M12 Connector

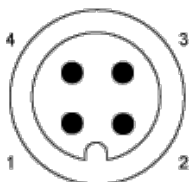

1 : (+)

- 2 : Alarm input
- 3 : (-)
- 4 : OUT/Output

PNP Output

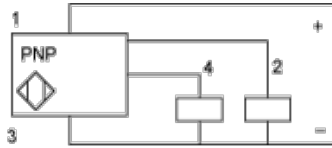

NPN Output

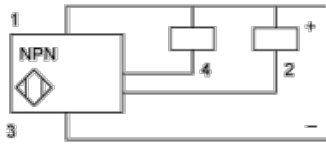

Detection Curves

With Thru-beam Accessory (Thru-beam)

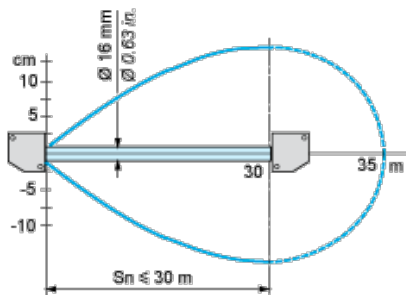

Without Accessory (Diffuse)

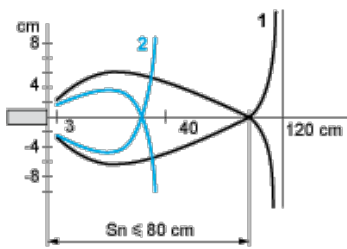

- 1 : White 90%
 - 2 : Grey 18%
- Object 10 x 10 cm

Without Accessory (Diffuse with background suppression)

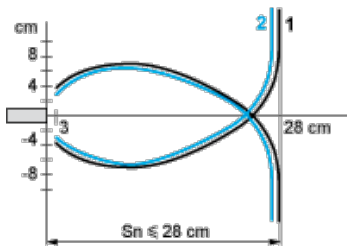

- 1 : White 90%
 - 2 : Grey 18%
- Object 10 x 10 cm

With reflector (Polarised reflex)

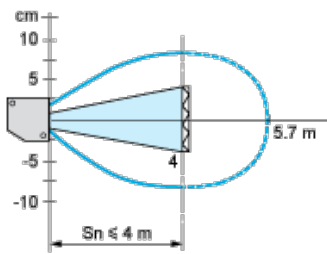

With reflector XUZC50

Variation of Usable Sensing Distance S_u (Without accessory, with adjustable background suppression)

Teach Mode at Minimum

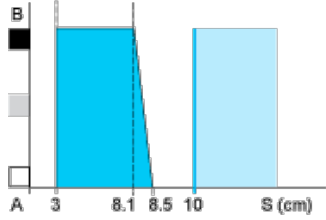

Teach Mode at Maximum

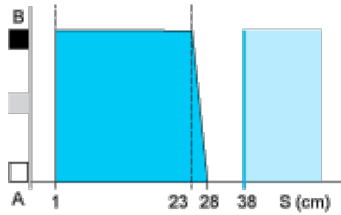

- (1) Black
- (2) Grey
- (3) White
- (4) Sensing range
- (5) Non sensing zone (matt surfaces)

A-B :Object reflection coefficient

- (1) Black 6%
- (2) Grey 18%
- (3) White 90%
- (4) Sensing range
- (5) Non sensing zone (matt surfaces)